

Magnetic Height Block

Material Structural steel

Accessories Mounting bolt

- Protects the top surface of the magnetic chuck
- Improves the precision of the top surface of the magnetic chuck (enables self-cut)
- Fixed by mounting bolt
- Avoids interference with through hole drills and the workpiece, etc.



Specifications

Order No.	No.	A	B	Weight (kg)
114993	MHB-R70C-15	70	15	0.4
110442	MHB-R70C-45	70	45	1.3
114994	MHB-R50C-32	50	32	0.5

Usage Examples

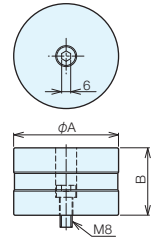
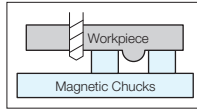

No.E-939

Magnetic Height Block with Lift Function

Material S45C

Accessories Mounting bolt

- Supports removing workpieces that are adsorbed by residual magnetism, etc. during unclamping



Specifications

Order No.	No.	A	B	Weight (kg)
114995	MHB L -R70C-32	70	32	0.9
114996	MHB L -R70C-45	70	45	1.3

Usage Examples

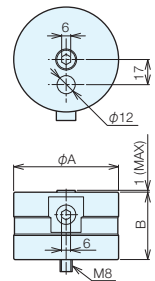
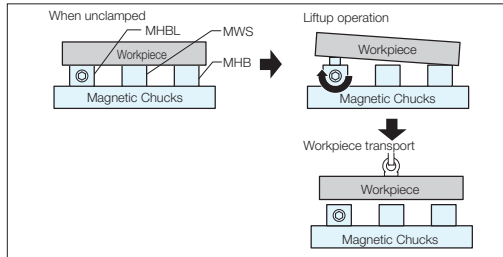

No.E-939

Mag-work Support

- Supports uneven workpieces
- Supports easy chattering workpieces

Specifications

Order No.	No.	A	B	C	D	Weight (kg)
100968	MWS-R50-32	$\phi 57$	32	2.5	1.5	0.4
110174	MWS-R76V-45	$\phi 76$	45	3	3	1.3

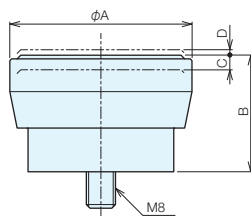

Accuracy stability of face milling for deformed workpieces or castings with a rough surface

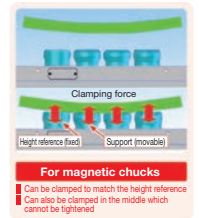
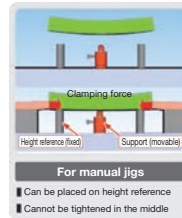

No.E-939

Controllers ST120F/ST200F

Specifications and External Dimensions

Order No.	No.	Weight (kg)
107694	ST120F	2.5

ST120F

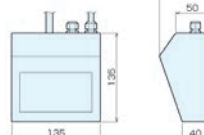

Order No.	No.	Weight (kg)
107695	ST200F	5.9

ST200F

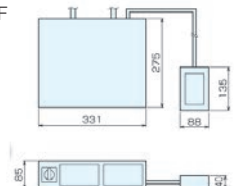

ST120F

ST200F

Specifications

Power supply: 200 V AC single phase 50/60 Hz
Power cable length: 3.5m
Output cable length: ST120F 2.5m/ST200 4.5m

Magnetic Self-cut Plate

Material Structural steel, plastic **Accessories** Attachment bolt MB X 10 Maximum tightening torque 10 Nm

Self-cut Allowance 4 mm

- Protects the top surface of the magnetic chuck
- Improves the precision of the top surface of the magnetic chuck (enables self-cut)



Usage Examples

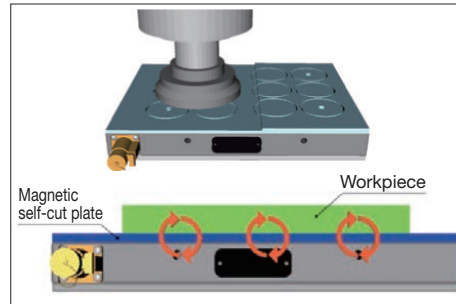

Specifications

Order No.	No.	A	B	C (No. of Magnetic Poles)	Compatible Chucks	Weight (kg)
109151	MSC304HD70	318	423	12	MTB304HD70	9.4
109152	MSC306HD70	318	608	18	MTB306HD70	13.6
109153	MSC308HD70	318	798	24	MTB308HD70	17.8
109154	MSC310HD70	318	963	30	MTB310HD70	21.5
109155	MSC404HD70	403	423	16	MTB404HD70	12.0
109156	MSC406HD70	403	608	24	MTB406HD70	17.2
109157	MSC408HD70	403	798	32	MTB408HD70	22.6
109158	MSC410HD70	403	963	40	MTB410HD70	27.2
109159	MSC504HD70	483	423	20	MTB504HD70	14.3
109160	MSC506HD70	483	608	30	MTB506HD70	20.6
109161	MSC508HD70	483	798	40	MTB508HD70	27.1
109162	MSC510HD70	483	963	50	MTB510HD70	32.7
109163	MSC606HD70	568	608	36	MTB606HD70	25.5
109164	MSC608HD70	568	798	48	MTB608HD70	33.5

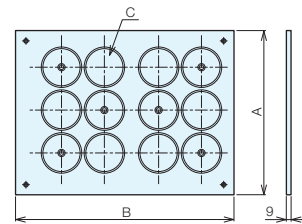

* The positions of the mounting holes differ depending on the size.

Side Stopper

Material S50C

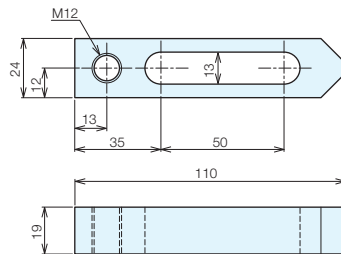

Usage Examples

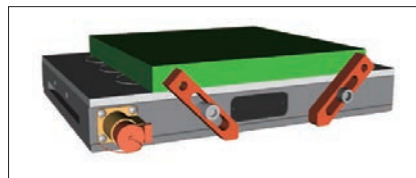

Specifications

Order No.	No.	Screw Dia.	Weight (kg)
109166	MT-SS110	M12	0.23

No.E-939

Clamping Accessories for Magnetic Chuck



Specifications

(4 pieces per set)

Order No.	No.	T-slot	Weight (kg)
109165	MTB-CS18	18	1.6

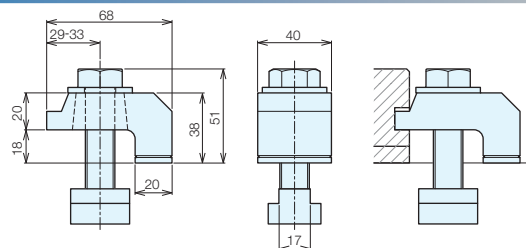

Base Elements

Clamp Units

Clamping Parts

Machine Vises

Drilling Vises

Vibration
IsolationSurface Plates and
Measurement Instruments

Index

No.E-939

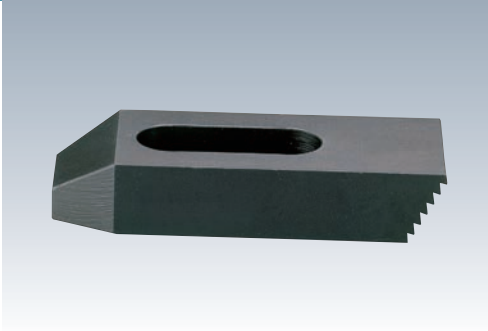

RoHS Compliant

ERON®

No.E-413

Step Clamps

Material S45C **Heat Treatment** HRC30 ± 5 heat treatment

Surface Treatment Blackened

- Used paired with step blocks.

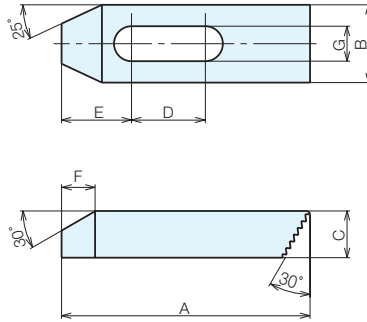

Specifications

	Order No.	No.	Compatible Bolts	A	B	C	D	E	F	G	Weight (kg)
Base Elements	01106	STC0101	M8	60	25	12	21	20	11	9	0.06
Clamp Units	01993	STC0102	M8	100	25	16	38	23	14	9	0.12
	01994	STC0103	M8	150	25	19	73	27	17	9	0.24
Clamping Parts	01995	STC0201	M10	60	25	12	19	22	11	11	0.06
	01996	STC0202	M10	100	25	16	38	25	14	11	0.12
	01997	STC0203	M10	150	25	19	56	28	17	11	0.26
Machine Vises	01998	STC0301	M12	60	25	12	18	23	11	13	0.06
	01999	STC0302	M12	100	32	19	32	28	17	13	0.17
Drilling Vises	02000	STC0303	M12	150	32	22	51	33	19	13	0.29
	02001	STC0401	M16	60	32	16	10	27	14	18	0.08
Vibration Isolation	02002	STC0402	M16	100	38	19	31	31	17	18	0.20
	02003	STC0403	M16	150	38	22	48	33	19	18	0.35
Surface Plates and Measurement Instruments	02004	STC0501	M20	100	38	19	27	31	17	22	0.19
	02005	STC0502	M20	150	38	25	48	38	22	22	0.37
	02006	STC0503	M20	200	50	30	80	41	25	22	0.68
Index	02007	STC0601	M22	150	50	32	42	44	27	24	0.65
	02008	STC0602	M22	200	50	32	70	47	30	24	0.95
	02009	STC0603	M22	250	50	38	102	52	33	24	1.28
	02010	STC0701	M24	150	50	32	42	46	27	26	0.65
	02011	STC0702	M24	200	50	32	70	49	30	26	0.90
	02012	STC0703	M24	250	50	38	102	52	33	26	1.22

Usage Examples

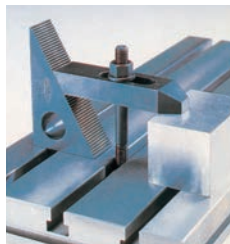
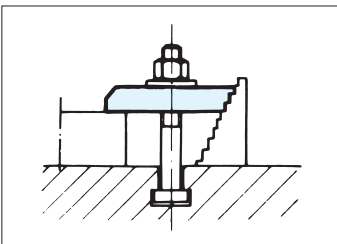

Reference Pages

Step Blocks



P.85 ▶

RoHS Compliant

ERON®

No.E-428

Injection Clamps

Material Bainite cast iron

Accessories Adjustment support screw 1 piece, bolt 1 piece, washer 2 pieces

- The main body is bainite cast iron, and will not break even under strong clamping forces.
- Can also be used for clamping molds for injection machines as well as clamping for machining.
- Can also be used with a T-slot table as long as you use T-slot nuts.

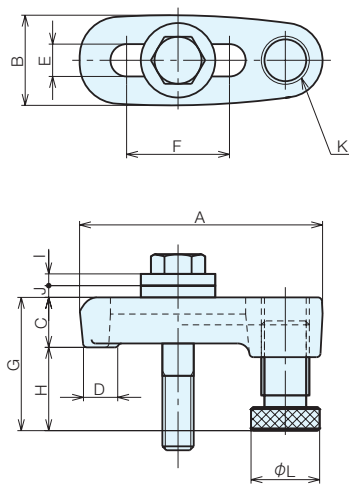

Specifications

Order No.	No.	Screw Diameter (Coarse Thread)	A	B	C	D	E	F	G	H	I	J	K	L
10665	ICM0012	M12X1.75	99	39	22.5	16	13	38	37.5-58.5	17-36	5	5	T120P2	35
10666	ICM0016	M16X2	124	46	25.5	18	17	52.5	43-68	19-44	6	6	T124P3	35
10667	ICM0020	M20X2.5	156	56	30.5	23	21	69	52.5-81.5	23-51	8	8	T128P3	45

Base Elements

Clamp Units

Clamping Parts

Machine Vises

Drilling Vises

Vibration
IsolationSurface Plates and
Measurement Instruments

Index

ミスミ
SCREW JACKS

スクリーージャッキ

SJK

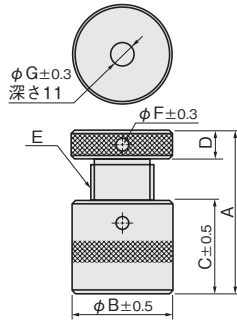

■材質 S45C
 ■硬度 スクリュー部 30~40HRC
 本体 25~35HRC
 ■表面処理 四三酸化鉄皮膜



Example 使用例

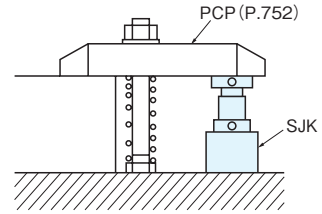

1個単位

型番	No.	A	B	C	D	E	F	G	耐荷重 (N)	重量 (g)	¥通常単価 1~4個
SJK	40	30~40	40	20	9.5	Tr25P4	4	11	20,000	0.28	1,760
	50	40~50	50	26	14	Tr32P4	5		35,000	0.58	1,760
	80	60~80		46					0.88	2,040	
	105	80~105	65	60	18	Tr40P4	5		58,000	2.00	2,950
	150	100~150		81					2.54	3,800	
	250	150~250		132					3.82	5,390	

Order 注文例

SJK 40
型番 No.

Price 価格

■数量スライド価格 (◎1円未満切捨て)

数量	1~4	5~9	10~19	20~29	30~
値引率	価格表	3%	5%	10%	

お見積り

Delivery 出荷日

在庫品

ミスミ

CLAMPS SUPPORT SCREW JACKS

クランプサポートスクリーージャッキ

CSJ

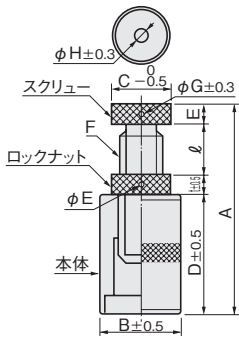

部品名	スクリュー	本体	ロックナット
材質	S45C	S45C	S45C
硬度	30~40HRC	(生材)	(生材)
表面処理	四三酸化鉄皮膜		

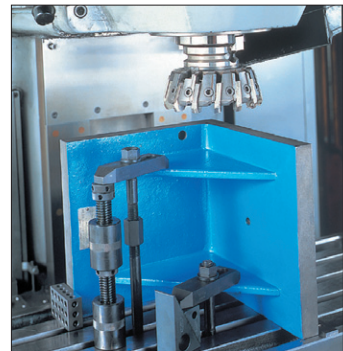

1個単位

型番	No.	A	ストローク l	B	C	D	E	F	G	H	耐荷重 (N)	重量 (g)	¥通常単価 1~4個
CSJ	50	40~50	10	40	30	24	8	TM20	4	11	11,700	0.27	2,170
	70	50~73	23			32	9				13,700	0.35	2,510
	100	70~100	30	45	35	46	12	TM22	19,600		0.63	3,160	
	150	94~150	56	50	70	70	12	TM25	19,600		1.10	3,620	
	250	150~250	100	60	45	120	15	TM32	34,300		2.45	5,300	

◎TMとは'30'台形ねじのことです。(JIS B 0216付属書に準ずる)

Order 注文例

CSJ 100
型番 No.

Delivery 出荷日

在庫品

Price 価格

■数量スライド価格 (◎1円未満切捨て)

数量	1~4	5~9	10~19	20~29	30~
値引率	価格表	3%	5%	10%	

お見積り

EGが特長!

- 各種クランプのサポートにご使用いただけます。
- 1個ではストロークが不足、高さが足りないという場合は、2個、3個を接続して使用できます。(同一サイズのみ)



Example 使用例

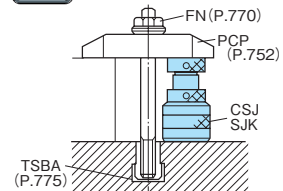

商品の取扱有無をすぐ確認したい...そんな時は、
 VONAサポートセンターへ ☎0120-343-256
*IP電話からお掛けの場合番号末-7

- 在庫品は、ご希望によりPM6:00迄のご注文で当日出荷致します。
- 他社ブランド(ミスミ品以外)非在庫品の出荷日カウントは土日祝日を除きます。

ミスミ

TOE ADJUST CLAMPS

トウアジャストクランプ

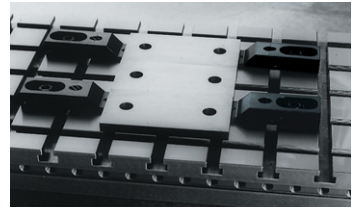
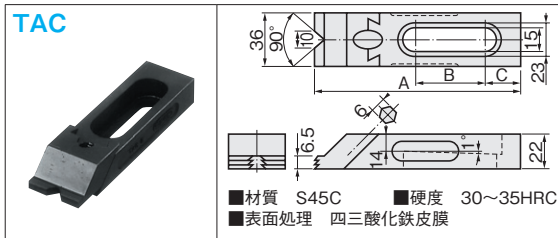

1パック単位 2個入

型番	No.	適合ボルト	A	B	C	締付力(N)	重量(g)	※通常単価 1~4パック
TAC	1	M14	106	27	15	6,800	910	29,400
	2		140	47	25		1,210	35,200
	3		189	72	37		1,530	47,100

この商品はパック単位での販売になります。

EXが特長!

- 薄物のクランプに最適です。
- トウ(爪先)を下方に押付けながら締付けるため、加工物の浮上りを防ぎます。
- トウ(爪先)には焼入れが施してありますので長持ちします。



Order 注文例

TAC 1
型番 No.



Delivery 出荷日

在庫品



Price 価格

数量スライド価格 (※1円未満切捨て)

数量	1~4	5~9	10~19	20~29	30~
値引率	価格表	3%	5%	10%	

お見積り

ミスミ

INJECTION CLAMPS

インジェッククランプQ型

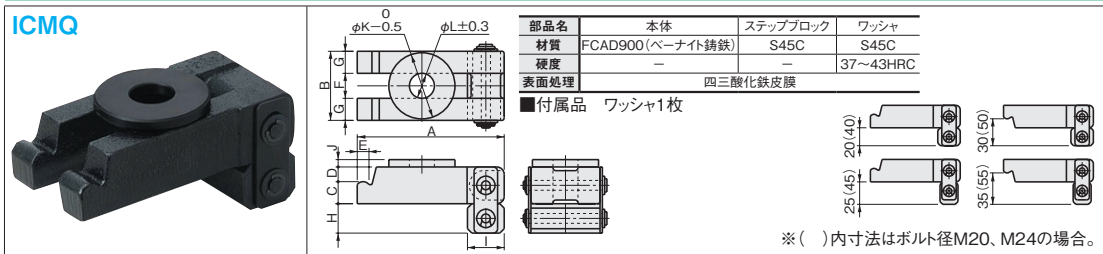

1セット単位

型番	No.	ボルト径	A	B	C	D	E	F	G	H	I	J	K	L	重量(g)	※通常単価 1~4セット	
ICMQ	12	M12	80	37	15	10	8	13	12	20	25	5	35	13	780	3,740	
	16	M16	100	47				17	15				45	17	1,200	4,440	
	20	M20	150	60	20			21	19.5	40			45	58	21	2,500	6,600
	24	M24	200	75	30			25	25	40			45	60	25	4,000	7,900

※()内寸法はボルト径M20、M24の場合。



Order 注文例

ICMQ 16
型番 No.



Delivery 出荷日

在庫品



Price 価格

数量スライド価格 (※1円未満切捨て)

数量	1~4	5~9	10~19	20~29	30~
値引率	価格表	3%	5%	10%	

お見積り

EXが特長!

- モールドベースとのクランプが容易です。
- クランプとステップブロックが繋がっておりますので、紛失の心配がございません。
- クランプ部の長穴がオープンとなっておりますので、サイドからの抜き差しが容易です。
- 本体ステップブロックの位置を変えることにより、4種類の高さに調整できます。

ミスミ

TOE ADJUST CLAMPS

トウアジャストクランプ

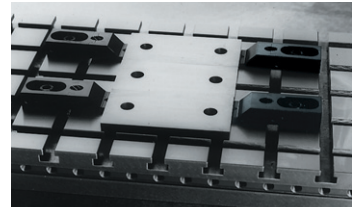
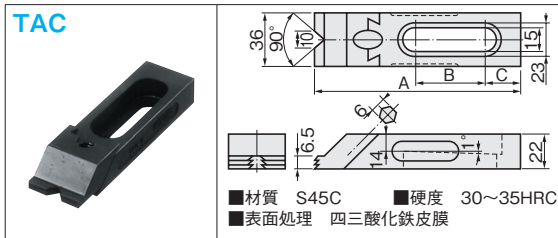

1パック単位 2個入

型番	No.	適合ボルト	A	B	C	締付力(N)	重量(g)	※通常単価 1~4パック
TAC	1	M14	106	27	15	6,800	910	29,400
	2		140	47	25		1,210	35,200
	3		189	72	37		1,530	47,100

この商品はパック単位での販売になります。

EXが特長!

- 薄物のクランプに最適です。
- トウ(爪先)を下方に押付けながら締付けるため、加工物の浮上りを防ぎます。
- トウ(爪先)には焼入れが施してありますので長持ちします。



Order 注文例

TAC 1
型番 No.



Delivery 出荷日

在庫品



Price 価格

数量スライド価格 (※1円未満切捨て)

数量	1~4	5~9	10~19	20~29	30~
値引率	価格表	3%	5%	10%	

お見積り

ミスミ

INJECTION CLAMPS

インジェッククランプQ型

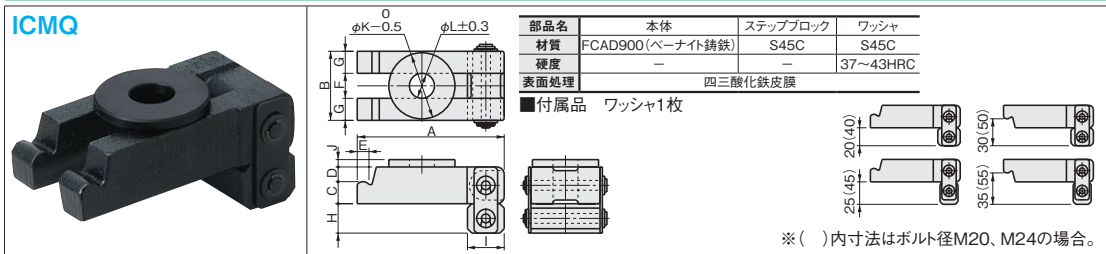

1セット単位

型番	No.	ボルト径	A	B	C	D	E	F	G	H	I	J	K	L	重量(g)	※通常単価 1~4セット		
ICMQ	12	M12	80	37	15	10	8	13	12	20	25	5	35	13	780	3,740		
	16	M16	100	47									17	15	45	17	1,200	4,440
	20	M20	150	60	20			21	19.5				40	45	58	21	2,500	6,600
	24	M24	200	75	30			25	25				40	45	60	25	4,000	7,900

EXが特長!

- モールドベースとのクランプが容易です。
- クランプとステップブロックが繋がっておりますので、紛失の心配がございません。
- クランプ部の長穴がオープンとなっておりますので、サイドからの抜き差しが容易です。
- 本体ステップブロックの位置を変えることにより、4種類の高さに調整できます。



Order 注文例

ICMQ 16
型番 No.



Delivery 出荷日

在庫品



Price 価格

数量スライド価格 (※1円未満切捨て)

数量	1~4	5~9	10~19	20~29	30~
値引率	価格表	3%	5%	10%	

お見積り

納期を縮める事はできないか...そんな時は、
VONAサポートセンターへ ☎0120-343-256
※IP電話からお掛けの場合番号末-7

●在庫品は、ご希望によりPM6:00迄のご注文で当日出荷致します。
●他社ブランド(ミスミ品以外)非在庫品の出荷日カウントは土日祝日を除きます。

お買得

● スクロールチャック用

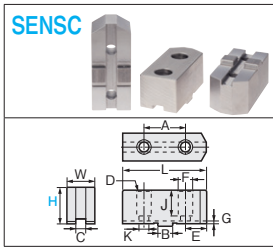

型式	チャック寸法	高さH	長さL	幅W	A	B	C	D	E	F	G	J	K	¥通常単価 1~4パック
SENSC	6	32	73	32	38.1	12.68	7.94	M8	22	14	3.5	20	8.5	2,000
	7		95		44.45			M10	33.5	17		11	2,150	
	9		105		53.98			M12	31	19		13	2,300	
	12	54	125	40	63.5	19.03	M16	35.5	40.5	13	5,000			
	16	70	162	50	76.2	42		25	5.5	48	17	10,610		

1パック単位 3個入

● 円形爪

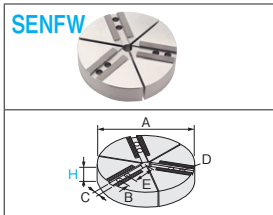

型式	チャック寸法	高さH	A	B	C	D	E	セレーション ピッチ	¥通常単価 1~4パック
SENFW	5	32	135	14	10	M8	43.5	1.5mm×60°	11,640
	6	40	169	20	12	M10	49.5		14,330
	8	40	200	25	14	M12	51		14,840
	10	50	250	30	16		65		15,180
									20,510

1パック単位 3個入

● ナットジョー

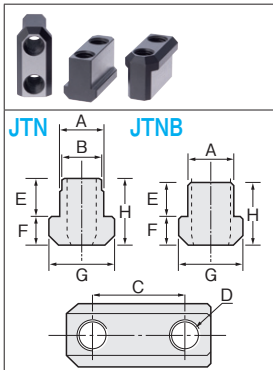

型式	チャック寸法	幅W	高さH	A	B	C	D	E	F	適合北川 チャック	¥通常単価 1~4パック
JTN	5	14	14.5	10	—	14	M8	9.5	5	B-205	3,740
	6	17.5	18.5	12	—	20	M10	11	7.5	B-206	3,740
	8	20.5	20.5	14	—	25	M12	12	8.5	B-208	4,310
	10	22.5	21.5	16	—	30		13		B-210	4,800
	12	28	28	21	—	M16	16.5	11.5	B-212	6,790	
	15	33.5	45.5	24	22		43	29	16.5	B- 15	12,340
JTNB	21	37.5	45	25	—	60	M20	26	19	B- 21	15,910
	6	17.5	22	12	—	20	M10	15	7	B- 06	3,850
	8	20.5	26	14	—	25	M12	16	10	B- 08	4,440
	10	22.5	—	16	—	30		16		10	B- 10
	12	26.5	33.5	18	—	M14	20	13.5	19	B- 12	7,050
15	35	39	25.5	—	43					M20	19

1パック単位 3個入

● 生爪加工用治具

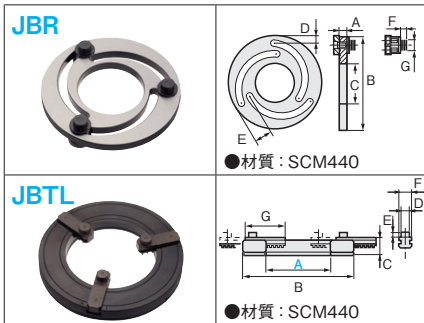

型式	チャック寸法	A	B	C	D	E	F	G	¥通常単価 1~4個
JBR	5	12	140	60	12	28	9	13	9,320
	6		168	80		32		17	10,450
	8		218	115		36		19	11,210
	10		259	150	40	23		12,410	
	12		15	316	188	21		50	19,570
	15	20	380	230	23	52	16	31	36,020

型式	内径寸法A	B	C	D	E	F	G	スト ローク	最大 重量	最高 速度	適合 チャック	¥通常単価 1~4個
JBTL	100	170	26	13	7	19	61	7.4	1,500	800	5, 6, 8	25,590
	125	200		16.3	8						700	6, 8, 10
	160	248	31	18.3	8	24	80	8.5	1,750	600	8, 10, 12	32,400



Order 注文例

SENSC 6-32

型番 チャック寸法 高さ(H)

SENFW 6-40

型番 チャック寸法 高さ(H)

JTN 10

型番 チャック寸法

JBR 8

型番 チャック寸法

1個単位



Delivery 出荷日

在庫品



Price 価格

■数量スライド価格(◎1円未満切捨て)

数量	1~4	5~9	10~19	20~29	30~
値引率	価格表	5%	8%	10%	

お見積り

納期を縮める事はできないか...そんな時は、
VONAサポートセンターへ ☎0120-343-256
※IP電話からお掛けの場合番号末-7

●在庫品は、ご希望によりPM6:00迄のご注文で当日出荷致します。
●他社ブランド(ミスミ品以外)非在庫品の出荷日カウントは土日祝日を除きます。

お買得

● スクロールチャック用

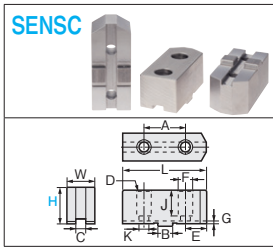

型式	チャック寸法	高さH	長さL	幅W	A	B	C	D	E	F	G	J	K	¥通常単価 1~4パック
SENSC	6	32	73	32	38.1	12.68	7.94	M8	22	14	3.5	20	8.5	2,000
	7		95		44.45			M10	33.5	17		11	2,150	
	9		105		53.98			M12	31	19		13	2,300	
	12	54	125	40	63.5	19.03	M16	35.5	40.5	13	5,000			
	16	70	162	50	76.2			42	25	5.5	48	17	10,610	

1パック単位 3個入

● 円形爪

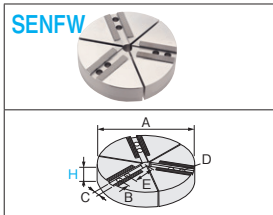

型式	チャック寸法	高さH	A	B	C	D	E	セレーション ピッチ	¥通常単価 1~4パック
SENFWS	5	32	135	14	10	M8	43.5	1.5mm×60°	11,640
	6	40	169	20	12	M10	49.5		14,330
	8	40	200	25	14	M12	51		14,840
	10	50	250	30	16		65		15,180
									20,510

1パック単位 3個入

● ナットジョー

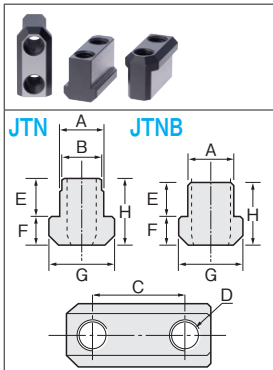

型式	チャック寸法	幅W	高さH	A	B	C	D	E	F	適合北川 チャック	¥通常単価 1~4パック
JTN	5	14	14.5	10	—	14	M8	9.5	5	B-205	3,740
	6	17.5	18.5	12	—	20	M10	11	7.5	B-206	3,740
	8	20.5	20.5	14	—	25	M12	12	8.5	B-208	4,310
	10	22.5	21.5	16	—	30		13		B-210	4,800
	12	28	28	21	—	M16	16.5	11.5	B-212	6,790	
	15	33.5	45.5	24	22		43	29	16.5	B- 15	12,340
JTNB	21	37.5	45	25	—	60	M20	26	19	B- 21	15,910
	6	17.5	22	12	—	20	M10	15	7	B- 06	3,850
	8	20.5	26	14	—	25	M12	16	10	B- 08	4,440
	10	22.5	26	16	—	30		16		B- 10	4,970
	12	26.5	33.5	18	—	M14	20	13.5	B- 12	7,050	
15	35	39	25.5	—	43			19	N- 15	12,800	

1パック単位 3個入

● 生爪加工用治具

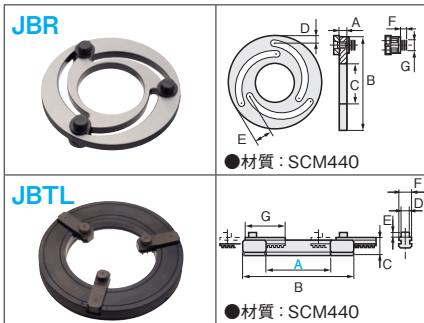

●材質：SCM440

●材質：SCM440

型式	チャック寸法	A	B	C	D	E	F	G	¥通常単価 1~4個
JBR	5	12	140	60	12	28	9	13	9,320
	6		168	80		32		17	10,450
	8		218	115		36		19	11,210
	10		259	150	40	23		12,410	
	12		15	316	188	21		50	19,570
	15	20	380	230	23	52	16	31	36,020

型式	内径寸法A	B	C	D	E	F	G	スト ローク	最大 重量	最高 速度	適合 チャック	¥通常単価 1~4個
JBTL	100	170	26	13	7	19	61	7.4	1,500	800	5, 6, 8	25,590
	125	200		16.3	8						700	6, 8, 10
	160	248	31	18.3	8	24	80	8.5	1,750	600	8, 10, 12	32,400



Order 注文例

SENSC 6-32

型番 チャック寸法 高さ(H)

SENFWS 6-40

型番 チャック寸法 高さ(H)

JTN 10

型番 チャック寸法

JBR 8

型番 チャック寸法

1個単位



Delivery 出荷日

在庫品



Price 価格

数量スライド価格 (1円未満切捨て)

数量	1~4	5~9	10~19	20~29	30~
値引率	価格表	5%	8%	10%	

お見積り

納期を縮める事はできないか...そんな時は、
VONAサポートセンターへ ☎0120-343-256
※IP電話からお掛けの場合番号末-7

●在庫品は、ご希望によりPM6:00迄のご注文で当日出荷致します。
●他社ブランド(ミスミ品以外)非在庫品の出荷日カウントは土日祝日を除きます。

お買得

● スクロールチャック用

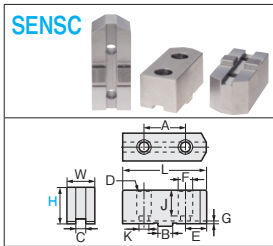

型式	チャック寸法	高さH	長さL	幅W	A	B	C	D	E	F	G	J	K	¥通常単価 1~4パック
SENSC	6	32	73	32	38.1	12.68	7.94	M8	22	14	3.5	20	8.5	2,000
	7		95		44.45			M10	33.5	17		11	2,150	
	9		105		53.98			M12	31	19		13	2,300	
	12	54	125	40	63.5	19.03	M12	35.5	19	40.5	13	5,000		
	16	70	162	50	76.2		M16	42	25	5.5	48	17	10,610	

1パック単位 3個入

● 円形爪

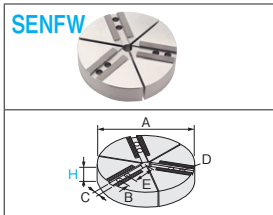

型式	チャック寸法	高さH	A	B	C	D	E	セレーション ピッチ	¥通常単価 1~4パック
SENFWS	5	32	135	14	10	M8	43.5	1.5mm×60°	11,640
	6	40	169	20	12	M10	49.5		14,330
	8	40	200	25	14	M12	51		14,840
	10	50	250	30	16		65		15,180
									20,510

1パック単位 3個入

● ナットジョー

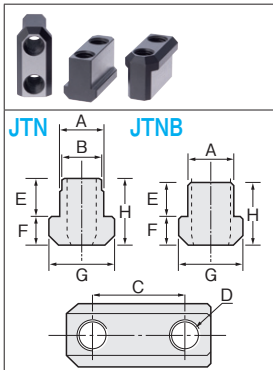

型式	チャック寸法	幅W	高さH	A	B	C	D	E	F	適合北川 チャック	¥通常単価 1~4パック
JTN	5	14	14.5	10	—	14	M8	9.5	5	B-205	3,740
	6	17.5	18.5	12	—	20	M10	11	7.5	B-206	3,740
	8	20.5	20.5	14	—	25	M12	12	8.5	B-208	4,310
	10	22.5	21.5	16	—	30		13		B-210	4,800
	12	28	28	21	—	M16	16.5	11.5	B-212	6,790	
	15	33.5	45.5	24	22		43	29	16.5	B- 15	12,340
JTNB	21	37.5	45	25	—	60	M20	26	19	B- 21	15,910
	6	17.5	22	12	—	20	M10	15	7	B- 06	3,850
	8	20.5	26	14	—	25	M12	16	10	B- 08	4,440
	10	22.5	26	16	—	30		16		10	B- 10
	12	26.5	33.5	18	—	M14	20	13.5	19	B- 12	7,050
15	35	39	25.5	—	43					M20	19

1パック単位 3個入

● 生爪加工用治具

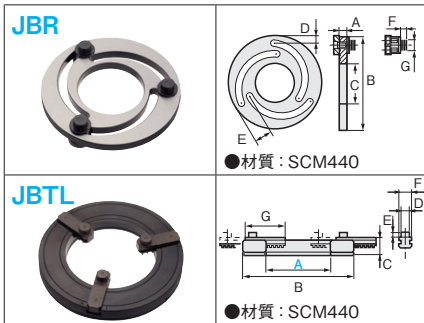

型式	チャック寸法	A	B	C	D	E	F	G	¥通常単価 1~4個
JBR	5	12	140	60	12	28	9	13	9,320
	6		168	80		32		17	10,450
	8		218	115		15		36	19
	10		259	150	17	40		23	12,410
	12		15	316	188	21		50	19,570
	15	20	380	230	23	52	16	31	36,020

型式	内径寸法A	B	C	D	E	F	G	スト ローク	最大 重量	最高 速度	適合 チャック	¥通常単価 1~4個
JBTL	100	170	26	13	7	19	61	7.4	1,500	800	5, 6, 8	25,590
	125	200		16.3	8						700	6, 8, 10
	160	248	31	18.3	8	24	80	8.5	1,750	600	8, 10, 12	32,400

Order 注文例
SENSC 6-32
 型番 チャック寸法 高さ(H)
SENFWS 6-40
 型番 チャック寸法 高さ(H)
JTN 10
 型番 チャック寸法
JBR 8
 型番 チャック寸法

1個単位
 Delivery 出荷日 在庫品
 Price 価格 数量スライド価格 (※1円未満切捨て)

数量	1~4	5~9	10~19	20~29	30~
値引率	価格表	5%	8%	10%	お見積り

納期を縮める事はできないか...そんな時は、
 VONAサポートセンターへ ☎0120-343-256
 ※IP電話からお掛けの場合番号末-7

●在庫品は、ご希望によりPM6:00迄のご注文で当日出荷致します。
 ●他社ブランド(ミスミ品以外)非在庫品の出荷日カウントは土日祝日を除きます。

- ツーリング工具
- ツーリング用測定器
- クーラント用品
- 加工治具
 - 旋盤
 - フライス盤
 - ボール盤
 - 切断機
 - 研削・研磨機
 - 卓上グラインダー
 - パイプレター
 - 熱加工機

お買得

工作機工具

● スクロールチャック用

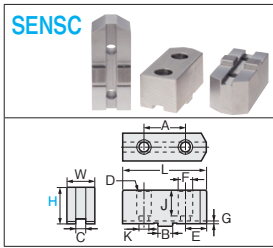

型式	チャック寸法	高さH	長さL	幅W	A	B	C	D	E	F	G	J	K	¥通常単価 1~4パック		
SENSC	6	32	73	32	38.1	12.68	7.94	M8	22	14	3.5	20	8.5	2,000		
	7		95		44.45									10	11	2,150
	9		105		53.98									12	13	2,300
	12	54	125	40	63.5	19.03	12.7	M12	31	19	40.5	13	5,000			
	16	70	162	50	76.2			M16	42	25	5.5	48	17	10,610		

1パック単位 3個入

● 円形爪

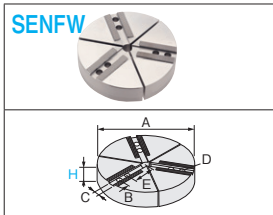

型式	チャック寸法	高さH	A	B	C	D	E	セレーション ピッチ	¥通常単価 1~4パック
SENFW	5	32	135	14	10	M8	43.5	1.5mm×60°	11,640
	6	40	169	20	12	M10	49.5		14,330
	8	40	200	25	14	M12	51		14,840
	10	50	250	30	16		65		15,180
									20,510

1パック単位 3個入

● ナットジョー

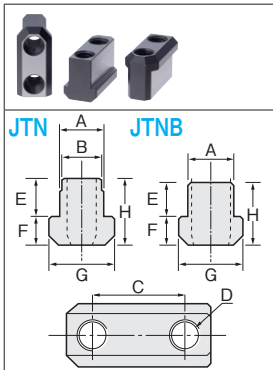

型式	チャック寸法	幅W	高さH	A	B	C	D	E	F	適合北川 チャック	¥通常単価 1~4パック
JTN	5	14	14.5	10	—	14	M8	9.5	5	B-205	3,740
	6	17.5	18.5	12	—	20	M10	11	7.5	B-206	3,740
	8	20.5	20.5	14	—	25	M12	12	8.5	B-208	4,310
	10	22.5	21.5	16	—	30		13		B-210	4,800
	12	28	28	21	—	M16	16.5	11.5	B-212	6,790	
	15	33.5	45.5	24	22		43	29	16.5	B- 15	12,340
JTNB	21	37.5	45	25	—	60	M20	26	19	B- 21	15,910
	6	17.5	22	12	—	20	M10	15	7	B- 06	3,850
	8	20.5	26	14	—	25	M12	16	10	B- 08	4,440
	10	22.5	26	16	—	30				B- 10	4,970
	12	26.5	33.5	18	—	M14	20	13.5	19	B- 12	7,050
15	35	39	25.5	—	43					M20	19

1パック単位 3個入

● 生爪加工用治具

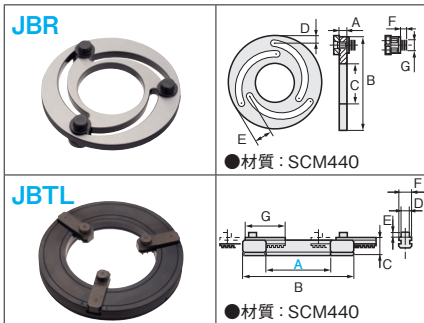

型式	チャック寸法	A	B	C	D	E	F	G	¥通常単価 1~4個	
JBR	5	12	140	60	12	28	9	13	9,320	
	6		168	80				32	17	10,450
	8		218	115				36	19	11,210
	10		259	150	40	23		12,410		
	12		15	316	188	21		50	19,570	
	15	20	380	230	23	52	16	31	36,020	

型式	内径寸法A	B	C	D	E	F	G	スト ローク	最大 重量	最高 速度	適合 チャック	¥通常単価 1~4個
JBTL	100	170	26	13	7	19	61	7.4	1,500	800	5, 6, 8	25,590
	125	200		16.3	8						700	6, 8, 10
	160	248	31	18.3	8	24	80	8.5	1,750	600	8, 10, 12	32,400

Order 注文例

SENSC 6-32

型番 チャック寸法 高さ(H)

SENFW 6-40

型番 チャック寸法 高さ(H)

JTN 10

型番 チャック寸法

JBR 8

型番 チャック寸法

1個単位

Delivery 出荷日

在庫品

Price 価格

■数量スライド価格(◎1円未満切捨て)

数量	1~4	5~9	10~19	20~29	30~
値引率	価格表	5%	8%	10%	

お見積り

納期を縮める事はできないか...そんな時は、
VONAサポートセンターへ ☎0120-343-256
※IP電話からお掛けの場合番号末-7

●在庫品は、ご希望によりPM6:00迄のご注文で当日出荷致します。
●他社ブランド(ミスミ品以外)非在庫品の出荷日カウントは土日祝日を除きます。